

**DIMENSIONES DE HUECO**

Según disposición de embarques, dimensiones de cabina, tipo de accionamiento y opción de estructura portante (ver Figuras 1,2,3).

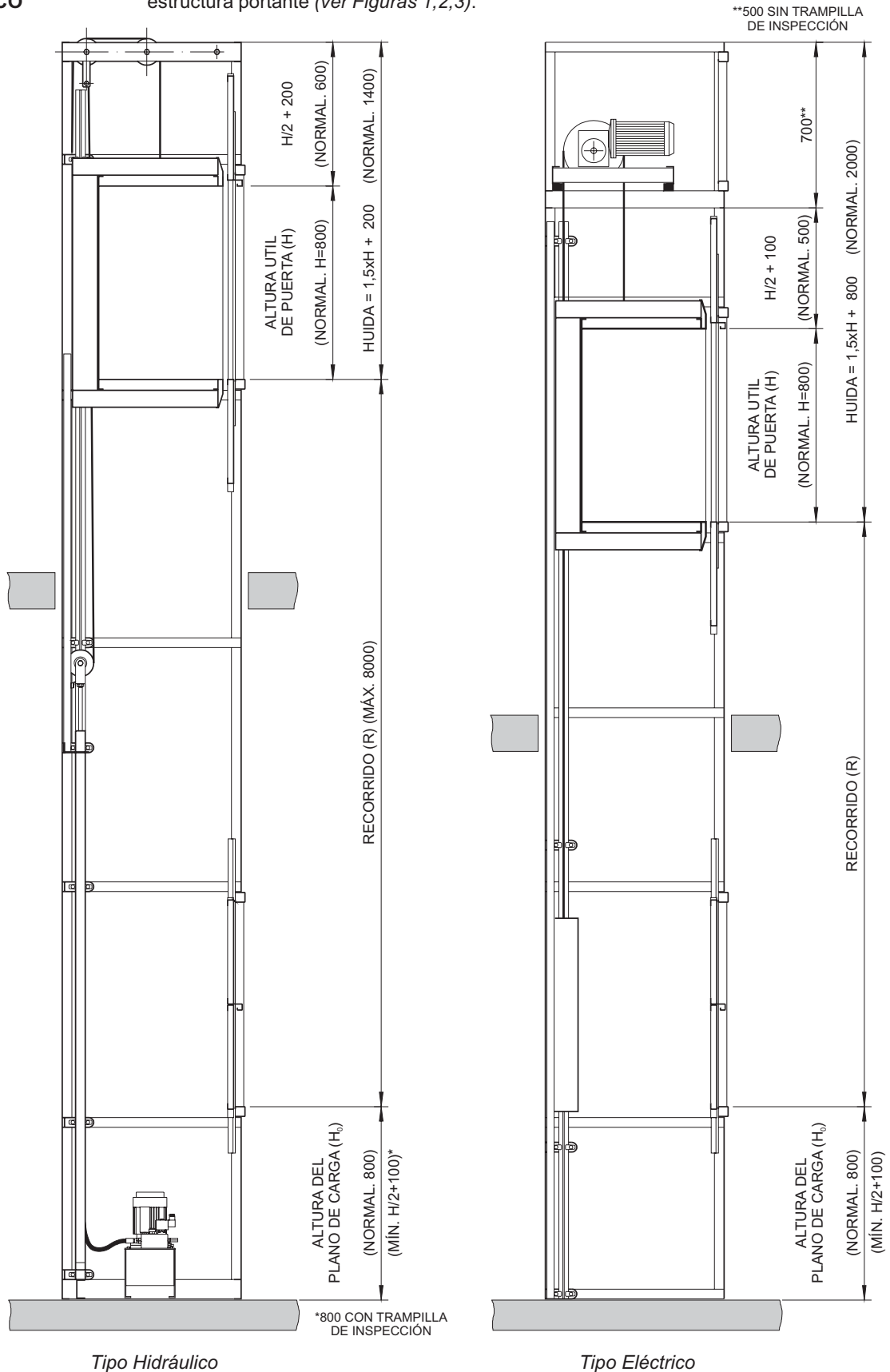

**Figura 1. Dimensiones Mínimas de Hueco en Alzado.**

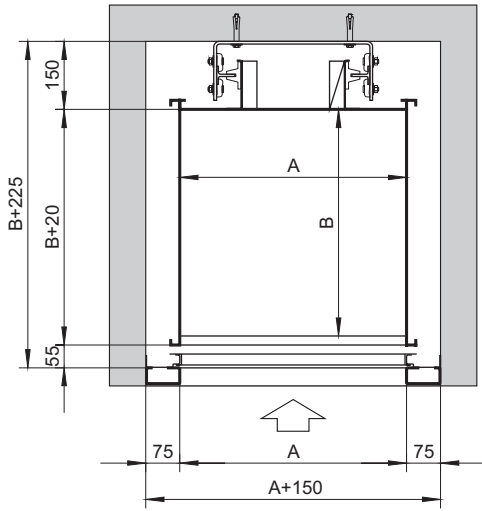

Montaje 1

**Figura 2. Dimensiones en Planta.**  
Tipo de Instalación: Fijación a Muro.

Tipos de Montaje	Dimensiones Nominales de Cabina	Dimensiones Útiles de Cabina	Dimensiones Mínimas de Hueco
1		A B+20	
2,3		A+20 B	
4,5	A B	A+20 B+20	A+150 B+225
6		A+40 B	
7		A+20 B+20	

1. En caso de puertas en cabina, B-100
2. En caso de puertas en cabina, B-200

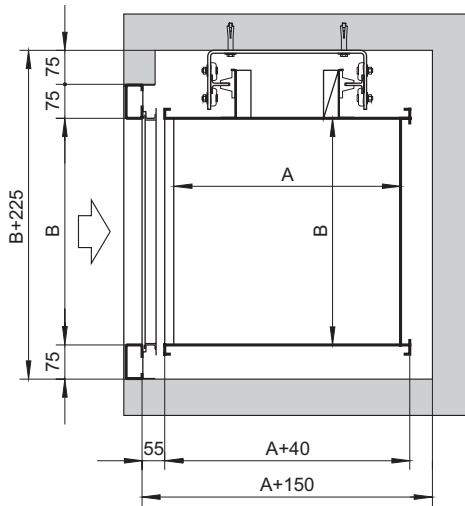

Montaje 2-3

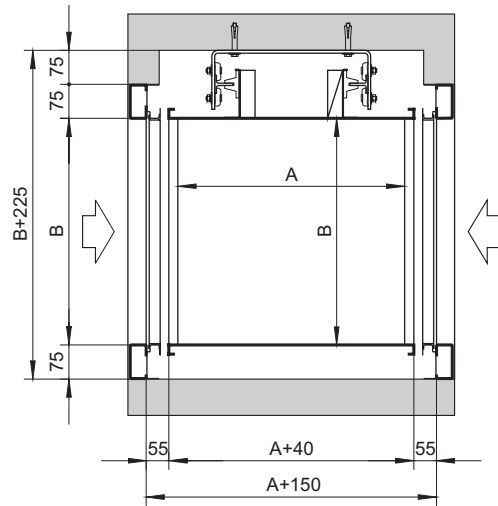

Montaje 6

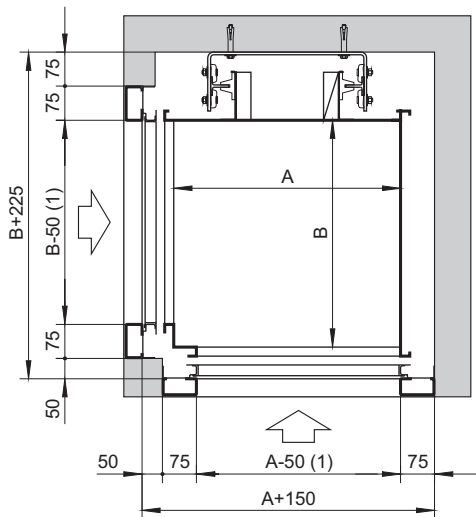

Montaje 4-5

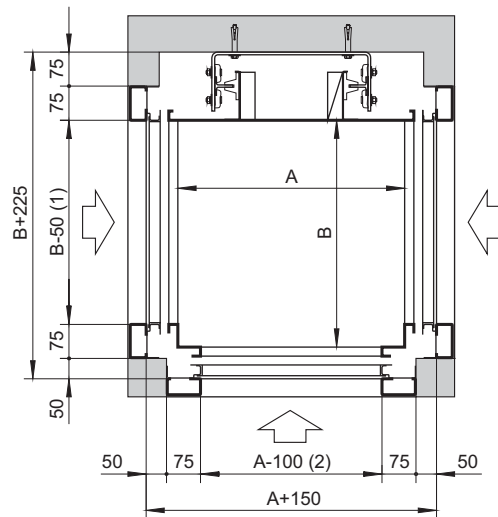

Montaje 7